

## OLIFAN PTFE OXYGENE GAZ SPECIAUX VAPEUR SAUF GAZ COMBUSTIBLES

### FONCTIONNALITE

**Ruban 100% PTFE cru, assurant l'étanchéité des raccords filetés métalliques de toute nature et facilitant leur démontage.**

- Etanchéité des circuits d'oxygène gazeux dans les industries chimiques et pétrochimiques.
- Etanchéité des robinets de récipients sous pression (après détendeur).
- Etanchéité des réseaux de gaz, sauf butane, propane et les gaz de réseau (gaz de ville), selon l'arrêté du 23 février 2018.
- Etanchéité des réseaux air comprimé et vapeur d'eau.
- Pour l'étanchéité aux gaz combustibles domestiques, utiliser notre résine anaérobie GEBETANCHE GAZ.

### Labels et Agréments

**Test BAM n°II-1514/2008 E concernant l'utilisation de ce ruban sur l'oxygène gazeux jusqu'à 60°C et 40 bars.**

### Caractéristiques techniques

Spécifications	Caractéristiques
Couleur	Blanc
Largeur	12 mm
Epaisseur	0,1 mm
Densité	1
Masse surfacique	100 g/m <sup>2</sup>
Nature des filetages	Convient pour des raccords conique/cylindrique et conique/conique (ISO 7-1)
Pression maximale / température maximale*	Oxygène gazeux : 60 °C et 40 bars Vapeur d'eau : 230 °C et 15 bars Azote ou acétylène: 95°C et 15 bars Pour d'autres applications, merci de nous consulter. (Dans les autres cas de température et de pression, l'utilisateur devra effectuer sa propre validation.)
Mise en pression	Immédiate
Repositionnement	Non (Attention par exemple à la présence de vannes à proximité qui, lors de manipulation, pourrait induire un mouvement des raccords.)
Démontage	Facile

\*Les températures sont données de bonne foi. Etant donné le nombre de matériaux, les différences de qualité et la diversité des méthodes de travail, nous recommandons aux utilisateurs d'effectuer des essais préalables dans les conditions effectives d'emploi.

## Mise en œuvre

### **Préparation**

- Les raccords doivent être propres, secs et dégraissés.

### **Mode d'emploi**

- Enrouler le ruban autour des filets mâles, dans le sens du vissage, en effectuant un chevauchement de 50%.
- Ne pas exercer de forte tension sur le ruban pendant l'enroulement.
- A la fin du recouvrement, découper et rabattre le ruban sur les filets.
- Appliquer une pré-contrainte comprise entre 50 et 300 N.m selon l'application.
- Remise en pression immédiate.

### **Consommation**

Nombre de raccords approximatif réalisé avec un mètre de ruban (*)	Ruban de 12 mm de largeur
3/8"	8
1"	3

(\*) La norme EN 751-3 préconise un chevauchement de 50% lors de l'enroulement du ruban quelles que soient l'épaisseur et la densité du ruban. La consommation ne dépend donc que de la largeur de celui-ci.

### **Précautions d'emploi**

La Fiche de données de sécurité est disponible par Internet sur [www.quickfds.com](http://www.quickfds.com) ou sur <http://www.geb.fr/fiches.php>

## Astuce

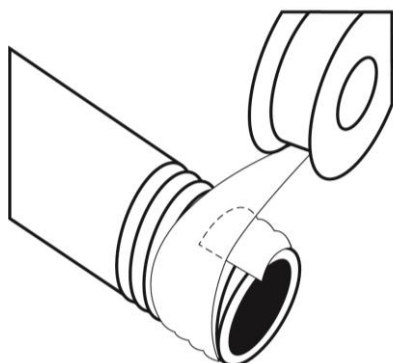

Le maintien de la bobine comme indiqué sur le dessin ci-contre évite de trop dérouler de ruban lors de la mise en œuvre.

## Stockage

Stocker à une température comprise entre -50°C et +50°C.

La date d'expiration notée sur l'emballage est mesurée sur produit non entamé, conservé à 20°C dans des conditions normales d'hygrométrie.

## Guide de choix

		Eau (chaude et froide sanitaire/eau de chauffage/eau potable)		Autres fluides	Gaz
		Filetages fins ou neufs	Filetages grossiers	Produits chimiques et hydrocarbures	Oxygène, Vapeur d'eau, air comprimé, gaz sauf butane, propane et gaz de réseau
Ruban PTFE	Standard				
	Spécial gros diamètre				
Olifan PTFE	Haute densité				
	Oxygène, Gaz spéciaux, Vapeur				

Les informations présentes sur cette fiche technique sont données de bonne foi et sont les résultats des mesures effectuées dans notre laboratoire. Etant donné le nombre de matériaux, les différences de qualité et la diversité des méthodes de travail, nous vous recommandons d'effectuer des essais préalables dans les conditions effectives d'emploi.

Ce présent document peut être modifié en fonction des évolutions des produits ou de l'état de nos connaissances sans préavis aussi nous vous recommandons de vérifier sur <http://www.geb.fr/fiches.php>, que vous êtes en possession de la dernière version.